

KASUTUSJUHEND

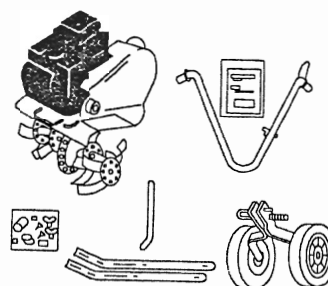

MULLAFREES LILLI 335B, 532B, 552B, 572B
TEXAS

KULTIVAATORI MONTAAZ

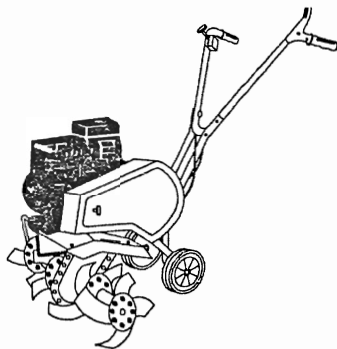

Lilli 300 - 325
520 - 522

Kaubapakendi sisu

- 1 tk freesipõhiagregaat
- 2 tk juhtraud
- 1 tk käepide koos klambri ja siduriga
- 1 tk tugijalg
- 1 komplekt tugikatted
- 1 komplekt terad

Palstikkoti sisu

- 1 tk torx mutrivõti
- 1 tk teraspolt M8x120
- 1 tk vedruseib A8
- 2 tk tiibmutter M6
- 1 tk tiibmutter M8
- 2 tk poldid M6x55
- 1 tk välisterade kaitse (parem)
- 1 tk välisterade kaitse (vasak)
- 6 tk polt 5x12
- 6 tk mutter 5 mm

Alumise ja ülemise juhtraua, siduritrossi ja küttesegu pealeandmise regulaatori montaaž

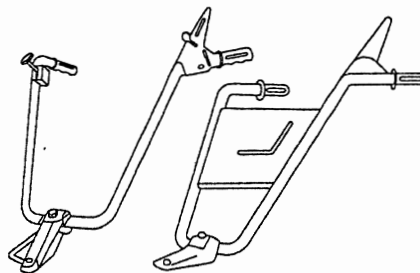
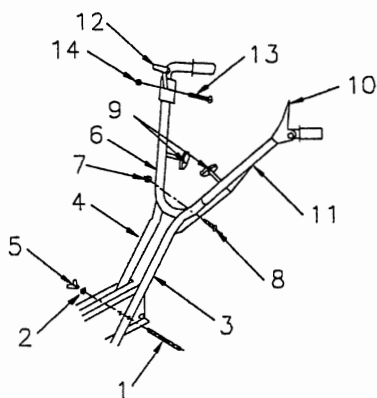

Juhtige polt (1) läbi vasaku juhtraua (3) augu. Seejärel asetage polt külgraamist läbi ja monteerige parempoolne juhtraud (4). Pange vedruseib (2) poldile. Asetage tiibmutter (5) poldile ning keerake see kinni kuni juhtraud on kindlalt fikseeritud.

Asetage ülemine juhtraud (6) alumise juhtraua sälkudesse (3+4) nii, et augud oleksid tsentreeritud ning pange poldid (8+9) aukudesse. Lõpuks paigaldage tiibmutrid (9) ja keerake need tihedalt kinni. Siduritrossi ja gaasitrossi pole vabrikus paigaldatud, seepärast tuleb need teil endal monteerida järgmiselt: kinnitage siduritrossi ülemine osa sidurikangi fiksaatorile (10) parempoolsel käepidemel. Trossi reguleerimiseks lükake trossi allapoole kuni pingutusrull liikuma hakkab. Kui kaabel on reguleeritud, keerake kinni mutter (11). Kaabel on fikseerub vedru abil. Hoidke gaasitrossi (12) vastu juhtrauda. Pistke august läbi kruvi (13), asetage mutter (14) peale. Keerake kruvi kuni käsikang istub kindlalt kinni.

Välimate külgakaitsete montaaž

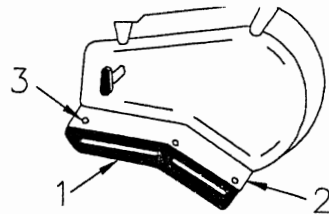

Kaubapakis on kaks küljeplekki (1): üks parem- ja teine vasakpoolne. Hoidke välimist plekki üleval kaitsekilbi (2) all ja paigaldage kolm polti (3) ülemisel küljel. Hiljem paigaldage vedru seibid ja tiibmutrid alumise külje külge. Keerake kõvasti kinni. Samal viisil monteerige vastasküljel asuv kaitse.

Komplekteeritud kultivaator

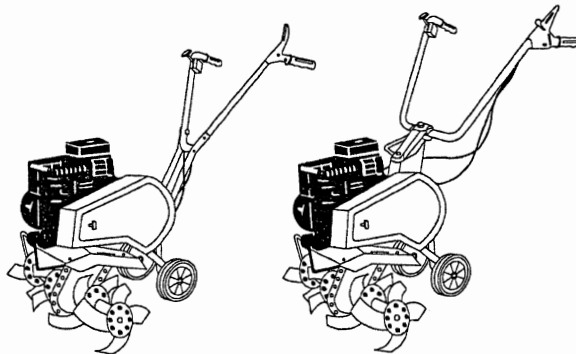

Kõik kruvid ja mutrid tuleb veelikordselt üle kontrollida, kinni keerata, pöörates erilist tähelepanu terade kinnitamisele.

NB! Ärge unustage kontrollida õli taset mootoris.

Tugijala reguleerimine

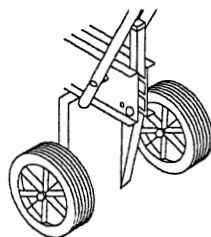

Tugijalg on tehases monteeritud. Jalga tuleb reguleerida tõmmates teda tahapoole ja üles, kui leiate endale sobiva kõrguse. Seejärel asetage ta vertikaalselt, nii et ta allalangedes kinnitub ühte sätku.

Tugirataste reguleerimine

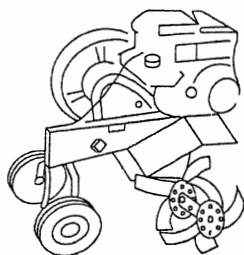

Tugirattad on kultivaatoril tehases paigaldatud. Reguleerimine toimub kangi abil. Tõmmake kang välja ja tõstke või langetage käepidemetest kinni hoides kultivaatorit kuni leiade sobiva kõrguse. Vabastage kang. Märkus: Pärast iga kasutamist puhastage kangi põhjalikult ja õlitage regulaatori mehhanism. Tugiratastele sobivast kõrgusest lugege lõigust "Kultivaatori kasutamisest".

Juhtraua reguleerimine

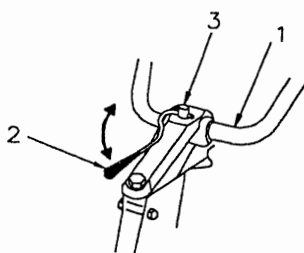

Lilli 340 - 540 - 542
562 - 572

Juhtraud on kultivaatorile tehases monteeritud. Laske käepideme kang (2) fiksaatoril (3) lahti ja tõmmake kangi enda suunas. Asetage juhtraud sobivasse asendisse, kas vertikaalselt või horisontaalselt. Lükake kangi ettepoole, kuni juhtraud lukustub.

Rootorite kinnitamine

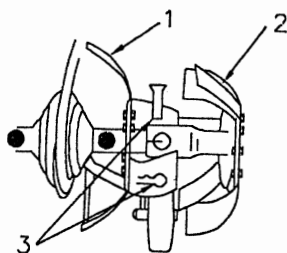

Lilli 340 - 540 - 542
562 - 572

Kuna sisemised terad on kultivaatorile külge monteeritud, tuleb teil monteerida välimised rootorid (2) nende külge julgestuspoldiga (3) ja klambriga (3). Hoolditsege selle eest, et terade pöörlemissuund (vasak-parem) oleks õige (terade servad peavad olema suunatud ettepoole).

Terade kinnitamine välimise võlli külge

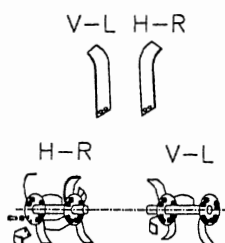

Lilli 300 - 325 - 520 - 522

Asetage parempoolne öönestelg põhja teljele, mis jääb ketikaitsest paremale poolele (kui te ise seisate kultivaatori taga), seejärel kinnitage vasakpoolsed terad. Nüüd on kultivaator komplekteeritud.

Masina kirjeldus

LILLI 300-325-520-522

1. küttesegu pealeandmise regulaator stop-positsoonis
2. edasi – tagasi suuna valija/Lilli 522
3. sidurikang
4. kiilrihma kaitse
5. mullasügavuskand
6. tugiratas
7. rootorid
8. käigukast
9. kuljekaitse, parempoolne
10. terakaitse
11. kuljekaitse, vasakpoolne
12. mootor
13. juhtraud

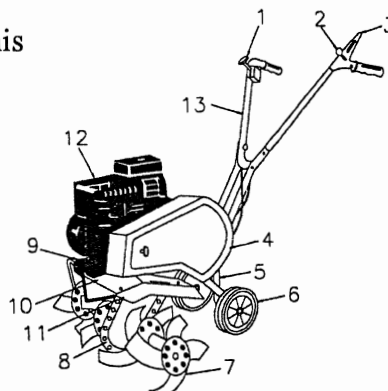

Lilli 300 - 325 - 520 - 522

LILLI 340-540-542-562-572

1. gaasiregulaator stop-asendiga
2. suunavalija (ette-taha)
3. sidurikang
4. rihmakaitse
5. mullasügavuskand
6. tugiratas
7. rootorid
8. käigukast
9. parem küljkaitse
10. terakaitse (sisemine)
11. vasak küljkaitse
12. mootor
13. juhtraua fiksaator
14. juhtraud

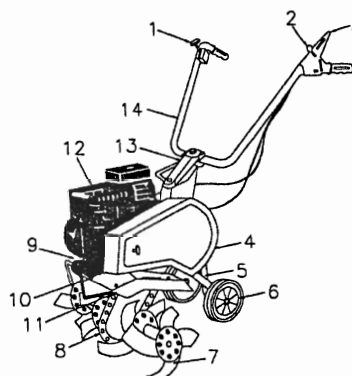

Lilli 340 - 540 - 542
562 - 572

Käivitusjuhhis

3. Kasutage ainult originaaltarvikuid. Muude varuosade kasutamisel võite põhjustada õnnetusi ja masina rikkeid, mille remont läheb teile kalliks maksma.
4. Enne esmakordset kasutamist küsi juhiseid asjatundjalt.
5. Kultivaatoriga töötamisel vastutate teiste isikute julgeoleku eest masina töö piirkonnas. Ärge kultiveerige, kui lähedal on inimesed, eriti ettevaatlik tuleb olla, kui läheduses on lapsed või loomi.
6. Ärge andke kasutada masinat alaealistele, kui tegemist pole praktikantidega, keda juhendatakse. Miinimumvanus kultivaatori kasutamisel peab vastama kohalikele määrustele.
7. Laena oma masinat ainult isikutele, kes seda masinatüüpi käsitleda oskavad. Ühtlasi anna üle instruktsioon.
8. Masinaga on lubatud töötada ainult tervetel inimestel. Kui tunnete väsimust, lõpetage töö. Ärge juhtige masinat, kui olete tarvitanud alkoholi.
9. Ära eemalda või kata kinni masinaosi, mis on kultivaatorile tehases paigaldatud.

Töö kultivaatoriga Mootori käivitamine ja peatamine

Tõmmake gaasitross asendisse "start". Kui mootor on külm, tõmmake õhuklapp "choke" välja. Kui mootor on käivitunud, lükake klapp sisse. Kui mootor on soe, tõmmake klapp poolenisti välja, kui mootor on käivitunud, lükake klapp uuesti sisse.

Briggs & Stratton mootor: 1. Kui mootor on külm, asetage gaasikang asendisse "choke" 2. Kui mootor on soe, asetage gaasikang keskmisesse asendisse. Mootori seiskamiseks asetage regulaator asendisse "stop". Ärge jätke kultivaatorit järelvalveta, kui süüde on sees.

Õhuklapi asetus

Briggs & Stratton

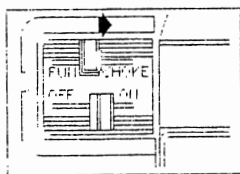

Tecumseh

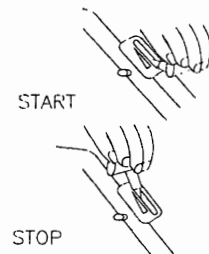
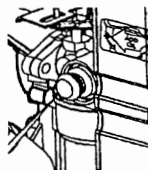

Enne käivitamist tõmmake korra või kaks starterinööri, kuni tunnete tugevat survet. Nüüd hoidke nööri paigal samas asendis ja pange vasak käsi mootorile, tehke üks jõuline tõmme, liigutage õhuklappi asendisse "choke" või "start", Klapp peab täielikult sulguma. Kui mootor ei käivitu, vaadake küttesegu regulaatorit. Ärge lükake kangi positsiooni "choke", et mootorit peatada. Võib tegemist olla hilise süütega. Märkus: kui mootor ei käivitu pärast kolme tõmme, tõmbe "choke" klapp täiesti välja ja proovi veel kord. Kui mootor ikka ei käivitu, võib põhjus olla selles, et silindris/karburaatoris on liiga palju kütust, mis muudab küünla niiskeks. Eemalda küünal ning kuivata see. Tõmbe starterit 6-8 korda, et silinder puhastuks kütusest. Aseta küünal tagasi ja korda käivitusprotseduuri. Kui masinat ei ole kasutatud pikema perioodi jooksul (remont, hooldus), tankige bensiinipaak täis. Pärast käivitamist kontrollige kas mootor töötab sujuvalt.

Kangiga opereerimine

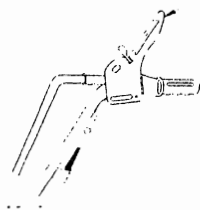

Kultivaatoril on vedruga opereeritav sidurikang (1), millel on suunavalija. Kui kang on alla vajutatud, siis hakkab rootor pöörlema. Ohutus nõuab, et sidurikang peab kultivaatori töötamise ajal pidevalt alla vajutatud. Pärast vabaks laskmist peab freesi mootori koheselt peatama.

LILLI 522-542; 562-572



Kui te seisate kultivaatori taga, siis nooleots suunavalijal näitab suunda. Kui kang on vabaks lastud, peatuvad rootorid automaatselt.

Kultivaatori kasutamine



Rootorid ajavad kultivaatorit edasi. Rootori kiirus sõltub gaasitrossi asendist. Kui masinat pidurdada (mullajalase abil), kaevuvad terad maasse. Pidurjalase kõrgusest oleneb kultiveerimissügavus. Kui pidurjalg sügavamale maasse surutakse, aeglustub edasiliikumine ja kultriveerimissügavus suureneb. Õige kultiveerimissügavus kergendab teie tööd. Kui tõstate mullajalast, siis liikumine kiireneb, aga kultiveerimine muutub pinnapealsemaks. Reguleerimine sõltub mullast. Proovige erinevaid kõrgusi, et leida sobivaim. Ärge kultiveerige liigniiskes mullas, tekkivaid mullakamakaid on raske purustada. Kui muld on kuiv, pinnas kõva, tuleb pind kaks korda kultivaatoriga üle käia. Teistkordsel kultiveerimisel töötage risti esimese suunaga. Uue mootori puhul hoidke sõidukit ülekoormamast esimese viie tunni jooksul.

Freesi puhastamine

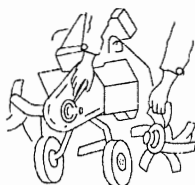

Pärast kasutamist peske kultivaator alati ära. Selleks võite kasutada aiavoolikut, mis puhastab hästi mustusest ja mullast. Rootorivõll tuleb rohust jms puhastada. Kui kasutate kõrgsurvega voolikut,

ärge kunagi laske vett otse rootorivõllile, käigukastile või kerenumbrile, selle asemel kasutage parem harja või teisi pehmeid töövahendeid. Kerenumbrit võib puhastada ainult niiske lapiga, muidu võib ta ära kuluda.

Õhufiltri puhastamine

B&S

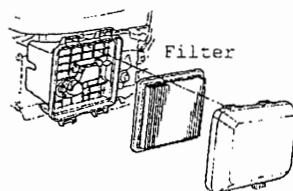

Kawasaki-Honda-Tecumseh-B&S

Eemaldage filtrikate, võtke filter ära ettevaatlikult, et ei määriks ära karburaatorit. Harjake paberfilter hoolikalt puhtaks. Ärge kasutage filtri puhastamisel suruõhku. Hoiatus: mingil juhul ei tohi filterpaberile sattuda õli.

Süüteküünla puhastamine ja elektroodide reguleerimine.

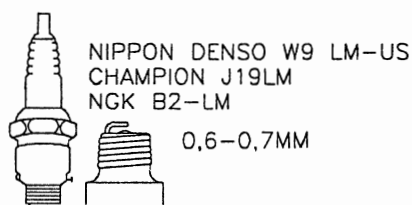

Eemaldage süüteküünal ja puhastage elektroode traatharjaga. Reguleerige elektroodide vahet (0,6-0,7 mm) Märkus: kasutage ainult originaalsüüteküünlaid, vastasel juhul võib tekkida mootori ülekuumenemine, suitsemine, mootor kaotab oma võimsuse.

Õli vahetamine mootoris

Briggs & Stratton/Tecumseh

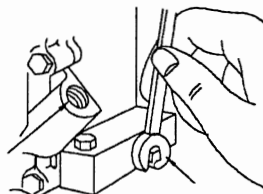

Joonisel on näidatud õlifiltri kruvide asetus, õige õlitase ja miinimumtase. Kui õli on muutunud määrdunuks, võivad mootori liikuvad osad kuluda ja puruneda. Seega tuleb õli regulaarselt vahetada. Soovitav on õli vahetada iga 10 töötunni järgi, aga mitte harvem kui kord aastas. Eemaldage alumine kork, kui mootor on soe, siis voolab õli välja. Valage nüüd sisse puhas ja värske õli.

KULTIVAATORI HOOLDUS

Ketikast

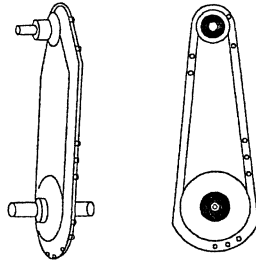

Keti kast on tehases paigaldatud ning õlitatud (0,2 l Texaco multifak 283 EPOO) õliga. Õli uuendada pole vaja.

Kiilrihma vahetamine

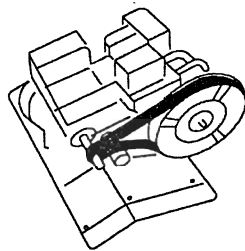

Rihma vahetamiseks tuleb mootor välja lülitada: rihma kaitse eemaldatakse ja defektne rihm võetakse ära. NB! Kasutage alati originaal kiilrihma. Kui rihma monteeritakse kohale või ära, jälgige alati, et rihm liiguks õieti. Masinatel, kus rihma suunda muudetakse on see alati sees pool.

Masina hoidmine

Kui masinat pikema aja jooksul ei kasutata, tuleb õli vahetada. B&S/Tecumseh mootoris kontrollige kas näete õli, kui mootor on horisontaalasendis. Eemaldage kütusejääk bensiinipaagist, selleks käivitage mootor ja laske mootoril töötada kuni kütusejääk on karburaatorist ära tarvitatud ja mootor seiskub. Võtke ära süüteküünal ja valage ümber 0,1 l mootoriõli läbi süüteküünla ava silindrisse ja seejärel tõmmake 4 kuni 5 korda starterit ja pange küünal tagasi. Tõmmake aeglaselt starterit kuni tunnete kompressiooni. Puhastage korpus õlise lapiga. Hoidke mootor alati kuivas kohas.

Mootori hooldusplaan

1. Kontrollige mootoriõli enne igakordset kasutamist
2. Vahetage õli iga 10 töötunni järel (või vähemalt 1 kord aastas) Firma soovitus: vahetage õli pärast 2 tundi tööd, seejärel regulaarselt iga 10 töötunni järgi.
3. Puhastage õhufiltrit iga 10 töötunni järgi. Kui aga mootor töötab eriti tolmustes tingimustes 1 kord päevas või iga 5 töötunni järgi.
4. Puhastage süüteküünalt ja reguleerige elektrodide vahet iga 50 töötunni tagant
5. Reguleerige väljalaske ventiili aastahooldusel, kasutage asjatundjate abi
6. Silindri puhastamine süsinikust (ühtlasi ka silindri pea ja kolb) 1 kord aastas asjatundja abiga
7. Kord aastas lihvide mootoriklappe asjatundja abiga

Tehnilised andmed

Kultivaator Lilli	335	532	552	572
Mootor				
B&S	91212	110492	110492	
B&S Intek				110492
Pöörete arv	3600 p/min	3600 p/min	3600 p/min	3600 p/min
Starter tagasipõrkemehhanism (kõik mudelid)		tagasipõrkemehhanism		
Bensiinipaagi maht	0,75 liitrit	2,7 liitrit	2,7liitrit	2,7liitrit
Oktaanarv (kõik mudelid)		pliiivaba 92		
Mootoriõli kogus	0,6 liitrit	0,6 liitrit	0,6 liitrit	0,6liitrit
Pikkus	1210 mm	1210 mm	1210 mm	1210 mm
Laius (rootorid)	500 mm	500 mm	500 mm	500 mm
Kõrgus	1020 mm	1020 mm	1020 mm	1020 mm
Kaal, kuivalt	39 kg	45 kg	51 kg	51 kg
Pöörete arv (noad)	133 p/min	150 p/min	150 p/min	150 p/min
Müratase Lp vastavalt ISO 7917-le	80,2 dB(A)	80,2 dB(A)	80,2 dB(A)	83,6 dB(A)
Müratase Lw vastavalt 84/538/EWG-le	80,2 dB(A)	80,2 dB(A)	80,2 dB(A)	83,6 dB(A)
Maksimaalne vibratsioon vastavalt EN 1033-le	5,6 m/s-2	5,6 m/s-2	5,6 m/s-2	5,6 m/s-2

Vastavussertifikaat
(direktiivi 98/37 EC punkt 8)

Meie, allkirjutanud**TEXAS Andreas Petersen A/S****Knullen 2, Hojby****5260 Odense Danmark****kinnitame, et allpool kirjeldatud uus masin****Kategooria: Kultivaator****Valmistaja: TEXAS****Mootor: Sisepõlemismootor****Mudel: LILLI****Seeria identifitseerimine: 335-532-552-572****vastab direktiivi 98/37 EC tehnilistele nõuetele.****Toode on välja töötatud ja valmistatud vastavalt järgmisele standardile: EN 709, EN 1033.****Alla kirjutatud Odenses 1. jaanuaril 2001****TEXAS Andreas Petersen A/S****Verner Hansen,****tegevusdirektor**